



# ICE MATE

艾世铭产品目录

ICE MATE  
by HOSHIZAKI

**保养指南**

1. 外壳保养  
为防止生锈，应经常用干净软布擦拭，并用中性清洁剂清洗。切勿使用漂白剂或含有强碱性的清洁剂。

2. 储冰盘和冰铲  
储冰盘和冰铲应定期清洗，不得在储冰盘内存放任何食品。清洗时请使用中性清洁剂，并用清水彻底冲洗。切勿使用漂白剂或强碱性清洁剂。清洗后应彻底干燥。

3. 空气过滤器  
每半年应清洗一次空气过滤器。如空气过滤器严重堵塞，请用温和的中性清洁剂清洗。

4. 冷凝器  
应每年清洗一次冷凝器。清洗前应切断电源并拔掉插头。清洗时请使用中性清洁剂，并用清水彻底冲洗。切勿使用漂白剂或强碱性清洁剂。清洗后应彻底干燥。

5. 通风罩固定用螺丝位置



螺丝 螺母



**HOSHIZAKI**

HOSHIZAKI CORPORATION  
星 崎 集 团

星崎HOSHIZAKI: 助力全球餐饮业70+载。

依托全球20+生产基地和13大研发中心, 我们提供6000+产品型号, 以创新科技和可靠品质, 满足多元市场需求, 让您的美味事业更上一层楼。

## **ICE MATE 艾世铭**

美味事业, 从选择正确的设备开始。星崎旗下艾世铭品牌, 全球厨房设备专家, 用更少的投入, 获得更优的回报。

我们提供:

本土化创新: 深耕中国, 中国国内研发基地, 专为本地市场打造高效解决方案。

高性价比之选: 制冰机、商用冷柜、展示柜、洗碗机等, 性能可靠, 价格更优。

快速响应服务: 遍布全国的服务网络, 及时响应, 保障您的运营。

# 制冰机

Ice Makers

**ICE MATE**  
by HOSHIZAKI

我们专注于澄净、冰爽的体验，不断超越，悉心开发，制造高品质商用厨房设备。感你所感，只为打造一杯口感卓越的饮品。

# 艾世铭 因“冰”而宜 定造好冰



小方冰 22mm

冰块晶莹透明，纯净卫生

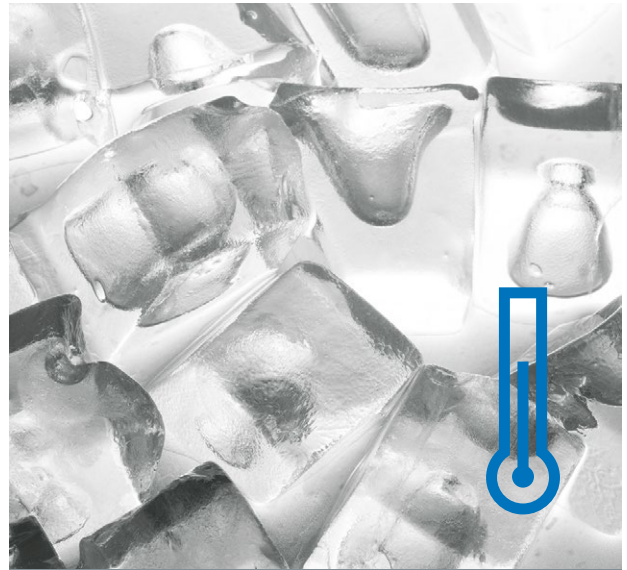

冰块中心温度低，不易融化

生产的冰块内部中心温度达到-7℃，融化速度非常缓慢

## 四季稳定 水冷式制冰

(组合式制冰机)



确保稳定的产冰量

制冰能力受夏季等外界环境影响小

## 安全卫生 制冰更放心



1年免费保修 (人为因素外)  
提供人性化本地化的售后服务



科学易拆装便携设计  
无需工具，快速拆装



空气过滤网  
防止微尘进入



自动清洗功能  
保证冰块的安全与卫生

# 一体式小方冰制冰机

通信接口 单相220V 50Hz

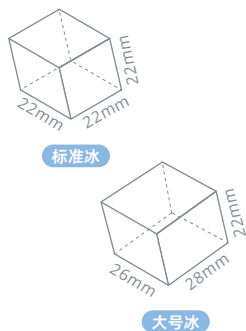

风冷



想要小体积  
更想要大制冰量



型号	标准冰 SRM-275UB	大号冰 SRM-275UB-29
24小时制冰量*1	125kg	117kg
单次制冰量(平均)	126块	84块
功率	590W	606.6W
外形尺寸(W×D×H)	660×670×850mm	
储冰量	24kg	

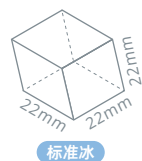

风冷



风冷



风冷



型号	SRM-100B	SRM-140B	SRM-175B	SRM-220B	SRM-275B
24小时制冰量*1	46kg	65kg	80kg	100kg	125kg
单次制冰量(平均)	55块	80块	80块	126块	126块
功率	287W	370W	450W	480W	590W
外形尺寸(W×D×H)	500×580×750mm	660×670×(970+80)mm		660×670×(1120+80)mm	
储冰量	14kg	31.4kg	31.4kg	43.6kg	43.6kg

\*1 测试室温10°C, 测试水温10°C



## 组合式小方冰制冰机

自动清洗
通信接口
单相220V 50Hz

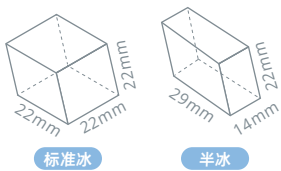

水冷



SRM-450WB

风冷



SRM-450AB

型号

24小时制冰量\*1

单次制冰量(平均)

功率

外形尺寸(W×D×H)\*2

储冰箱

冰形 标准冰 半冰

203kg

182块

720W

560×620×560mm

B-301SA-IC B-501SA-IC B-801SA-IC

SRM-450WB

201kg

172块

835W

560×620×560mm

B-301SA-IC B-501SA-IC B-801SA-IC

SRM-450AB

SRM-450AB-14

\*1 测试室温10℃，测试水温10℃

\*2 尺寸不含储冰箱

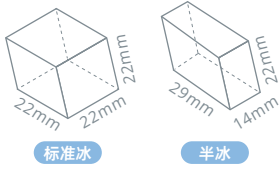

水冷



风冷



型号

SRM-600WB

SRM-600AB

24小时制冰量\*1

270kg

270kg

单次制冰量(平均)

260块

260块

功率

850W

861W

外形尺寸(W×D×H)\*2

760×620×560mm

760×620×560mm

储冰箱

B-501SA-IC B-801SA-IC

B-501SA-IC B-801SA-IC

冰形

标准冰  
半冰

SRM-600WB

SRM-600AB

SRM-600AB-14

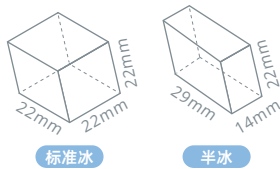

水冷



风冷



水冷



型号

SRM-1000WB

SRM-1000AB

SRM-1400WB

24小时制冰量\*1

450kg

450kg

650kg

单次制冰量(平均)

440块

440块

612块

功率

1800W

2095W

1950W

外形尺寸(W×D×H)\*2

760×620×760mm

760×620×760mm

1220×620×760mm

储冰箱

B-501SA-IC B-801SA-IC

B-501SA-IC B-801SA-IC

B-801SA-IC

冰形

标准冰  
半冰

SRM-1000WB

SRM-1000AB

SRM-1400WB

SRM-1000AB-14

\*1 测试室温10℃，测试水温10℃

\*2 尺寸不含储冰箱



型号	B-301SA-IC	B-501SA-IC	B-801SA-IC
储冰量	144kg	217kg	348kg
外形尺寸(W×D×H)	560×820×1106mm	762×820×1106mm	1220×820×1106mm

## 组合式制冰机搭配方式

有些搭配方式为完美封闭储冰箱需要配备盖板，以确保储冰箱内的冰块不受外部空气中细菌的污染。



制冰机	储冰箱	B-301SA-IC	B-501SA-IC	B-801SA-IC
SRM-450			 盖板8D	 盖板8D+18D    盖板4DM
SRM-600 SRM-1000			 盖板18D	 盖板18D
SRM-1400				

# 商用冷柜

Refrigerators & Freezers



## 立式冷柜

R290冷媒
免排水设计
通信接口
风冷
单相220V 50Hz



型号

冷藏 XR-68A  
冷冻 XF-68A

冷藏 XR-78A  
冷冻 XF-78A

冷藏 XR-128A  
冷冻 XF-128A

冷藏 XR-198A  
冷冻 XF-198A

有效容积(L)

420

500

960

1530

功率(W)

冷藏 245 冷冻 340

冷藏 260 冷冻 350

冷藏 410 冷冻 660

冷藏 730 冷冻 1150

外形尺寸(W×D×Hmm)

615×800×1970

700×800×1970

1230×800×1970

1850×800×1970

层板数量

3

3

3×2

3×3

冷藏 温度范围 -2~8°C 冷冻 温度范围 -23~-6°C

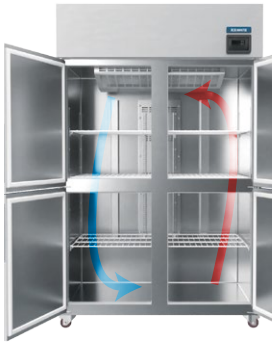

全系列采用风冷制冷方式。艾世铭特色管道送风系统，持续保持冰箱内部的空气流动循环，精准控制每个层架的温度，让冰箱内部温度更为均匀。



R290环保冷媒制冷系统，实现低能耗，高效制冷。



出厂标配100mm高脚轮（可选择更换成不锈钢可调节支脚）



45度角内自动关门。



台下冷柜前方进气，前方排气，可左右后三方紧贴墙面或者其他设备安装。



门封条拆装方便，清洁、替换都非常简单。



箱体内圆弧形角落设计，日常维护不留死角。

## 立式冷冻冷藏双温冷柜

R290冷媒 免排水设计 通信接口 风冷 单相220V 50Hz



型号	XRF-128A	XRF-198A
有效容积(L)	920 (冷藏 460/冷冻 460)	1490 (冷藏 1030/冷冻 460)
功率(W)	660	750
外形尺寸(W×D×Hmm)	1230×800×1970	1850×800×1970
层板数量	3×2	3×3

冷藏 温度范围 -2~8°C 冷冻 温度范围 -23~-6°C



1. 带热反射膜的双层玻璃门, 不仅能够防止库内冷气泄露, 还能预防玻璃门结露
2. 玻璃门透明可视, 内部标配LED灯, 用户可直接查看库内, 有效减少开门次数

## 立式玻璃门冷柜

R290冷媒
免排水设计
通信接口
风冷
单相220V 50Hz



型号*	<span>冷藏</span> XR-68A-G/LG <span>冷流</span> XF-68A-LG	<span>冷藏</span> XR-78A-G/LG <span>冷流</span> XF-78A-LG	<span>冷藏</span> XR-128A-G/LG <span>冷流</span> XF-128A-LG	<span>冷藏</span> XR-198A-G/LG <span>冷流</span> XF-198A-LG
有效容积(L)	420	500	960	1530
功率(W)	<span>冷藏</span> 262 <span>冷流</span> 495	<span>冷藏</span> 280 <span>冷流</span> 520	<span>冷藏</span> 470 <span>冷流</span> 820	<span>冷藏</span> 730 <span>冷流</span> 1150
外形尺寸(W×D×Hmm)	615×800×1970	700×800×1970	1230×800×1970	1850×800×1970
层板数量	3	3	3×2	3×3

\*-G: 半门 -LG: 长门 冷藏 温度范围 -2~8℃ 冷流 温度范围 -18~-6℃

# 立式插盘式冷柜

R290冷媒 免排水设计 通信接口 风冷 单相220V 50Hz



面包盘  
(W400×D600)

型号	XR-69A-S XF-69A-S	XR-79A-S XF-79A-S	XR-129A-S XF-129A-S	XR-199A-S XF-199A-S
有效容积(L)	420	500	960	1530
功率(W)	冷藏 250 冷冻 360	冷藏 262 冷冻 360	冷藏 430 冷冻 700	冷藏 630 冷冻 1060
外形尺寸(W×D×Hmm)	615×850×1970	700×850×1970	1230×850×1970	1850×850×1970
面包盘导轨	13	13	13×2	13×3

冷藏 温度范围 -2~8℃ 冷冻 温度范围 -23~-6℃

# 立式双温插盘式冷柜

R290冷媒 免排水设计 通信接口 风冷 单相220V 50Hz



面包盘  
(W400×D600)



型号	XRF-129A-S	XRF-199A-S
有效容积(L)	920 (冷藏 460/冷冻 460)	1490 (冷藏 1030/冷冻 460)
功率(W)	700	1060
外形尺寸(W×D×Hmm)	1230×850×1970	1850×850×1970
面包盘导轨	13×2	13×3

冷藏 温度范围 -2~8℃ 冷冻 温度范围 -23~-6℃

# 平台式冷柜

R290冷媒
免排水设计
通信接口
风冷
单相220V 50Hz



	型号		功率 (W)		外形尺寸 (W×D×Hmm)	有效容积 (L)
	冷藏	冷冻	冷藏	冷冻		
	XRT-96A	XFT-96A	200	280	900×600×800	115
	XRT-97A	XFT-97A			900×700×800	142
	XRT-98A	XFT-98A			900×750×800	155
	XRT-126A	XFT-126A	210	300	1200×600×800	187
	XRT-127A	XFT-127A			1200×700×800	232
	XRT-128A	XFT-128A			1200×750×800	254
	XRT-156A	XFT-156A	230	320	1500×600×800	260
	XRT-157A	XFT-157A			1500×700×800	322
	XRT-158A	XFT-158A			1500×750×800	353
	XRT-186A	XFT-186A	230	310	1800×600×800	333
	XRT-187A	XFT-187A	280	310	1800×700×800	412
	XRT-188A	XFT-188A	280	310	1800×750×800	450

\* 支持用户按需定制, 具体情况请咨询我司销售代表。

冷藏 温度范围 0~+8℃
 冷冻 温度范围 -23~-6℃

# 平台玻璃门冷柜

R290冷媒 免排水设计 通信接口 风冷 单相220V 50Hz

1. 带热反射膜的双层玻璃门, 不仅能够防止库内冷气泄露, 还能预防玻璃门结露
2. 玻璃门透明可视, 内部标配LED灯, 用户可直接查看库内, 有效减少开门次数



	型号	功率 (W)	外形尺寸 (W×D×Hmm)	有效容积 (L)
	冷藏 XRT-96A-G	200	900×600×800	115
	冷藏 XRT-97A-G		900×700×800	142
	冷藏 XRT-98A-G		900×750×800	155
	冷藏 XRT-126A-G	210	1200×600×800	187
	冷藏 XRT-127A-G		1200×700×800	232
	冷藏 XRT-128A-G		1200×750×800	254
	冷藏 XRT-156A-G	230	1500×600×800	260
	冷藏 XRT-157A-G		1500×700×800	322
	冷藏 XRT-158A-G		1500×750×800	353
	冷藏 XRT-186A-G	300	1800×600×800	333
	冷藏 XRT-187A-G		1800×700×800	412
	冷藏 XRT-188A-G		1800×750×800	450

冷藏 温度范围 0~+8°C

# 平台插盘式冷柜\*

R290冷媒 免排水设计 通信接口 风冷 单相220V 50Hz

	型号	功率 (W)	外形尺寸 (W×D×Hmm)	面包盘导轨	有效容积 (L)
	冷藏 XRT-158A-S	240	1500×750×800	10个(5层)	353
	冷冻 XFT-158A-S	330			
	冷藏 XRT-188A-S	300	1800×750×800	10个(5层) +层架	450
	冷冻 XFT-188A-S	330			

\* 适合面包盘 (400×600mm)

冷藏 温度范围 0~+8°C 冷冻 温度范围 -23~-6°C

# 蛋糕柜

Bakery Case



中空发热防凝露处理的高透明度全钢化玻璃, 瞬间吸引顾客目光。



智能温控, 实现更低的失水率。即便是在结束一天的营业后, 水果和奶油等食品依旧色泽如初, Q弹饱满。



后出前吸风冷制冷, 蛋糕柜内温度温差极小。

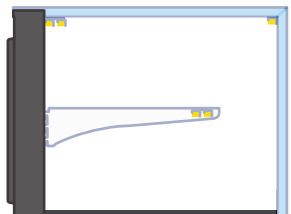

嵌入式LED灯柔光照明, 均匀照亮展示产品。标配4000K&5000K灯, 用户可根据店铺属性按需定颜色。



蛋糕柜底板默认高亮黑色, 可选白色。



出厂标配方向脚轮+可调节支脚, 安装省事, 日常使用更加便捷。

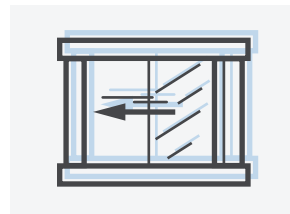

推拉门标配磁条和物理卡扣, 具有自动吸附闭合柜门功能, 即便是店员工作繁忙时, 亦无需担心柜门未关紧。

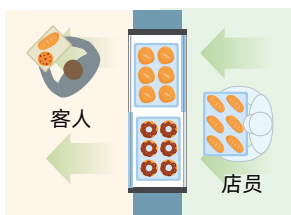

双通门款可改善店铺客流区域划分, 也更加利于食物卫生管理。



可迎合店铺装修风格定制。

## S系列 蛋糕柜

免排水设计 温度范围 2~8°C 风冷 单相220V 50Hz



底部尺寸(长×宽×高mm)

900~1800×780×596

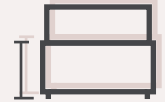

展示层数/玻璃柜高度

-1: 单层 372mm

-2: 两层 572mm

-3: 三层 772mm



直角一体设计玻璃, 美观通透

展示底板默认高亮黑色

可迎合店铺装修风格定制外观

## A系列 蛋糕柜

免排水设计 温度范围 2~8°C 风冷 单相220V 50Hz



底部尺寸(长×宽×高mm)

900~1800×765×596

\*双通门宽度: 775mm



展示层数/玻璃柜高度

-2: 两层 610mm

-4: 四层 1104mm



展示底板默认高亮黑色

可迎合店铺装修风格定制外观

## 三明治柜

温度范围 2~8°C 风冷 单相220V 50Hz

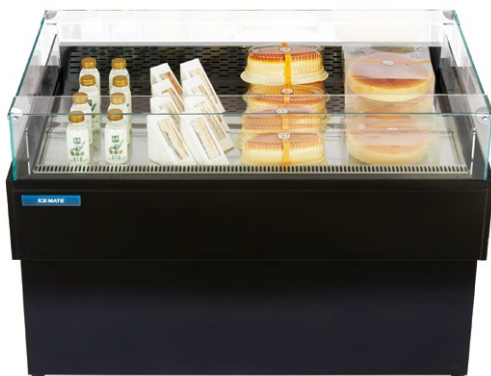

底部尺寸(长×宽×高mm)

1200~1800×750×698



开放玻璃柜高度19mm

可选配加LED灯

展示默认镜面不锈钢

可迎合店铺装修风格定制外观

S系列 蛋糕柜		XS900AB-1 XS900AB-2 XS900AB-3	XS1200AB-1 XS1200AB-2 XS1200AB-3	XS1500AB-1 XS1500AB-2 XS1500AB-3	XS1800AB-1 XS1800AB-2 XS1800AB-3
底层展示板 (长×宽mm)		815×479	1115×479	1414×479	1714×479
中层展示板 (长×宽mm)		789×380	1089×380	1389×380	1689×380
外形尺寸 (mm)	长	900	1200	1500	1800
	宽	780	780	780	780
	高	968/1168/1368	968/1168/1368	968/1168/1368	968/1168/1368
功率 (W)		806	806	806/806/1168	1168

A系列 蛋糕柜		XAS900AB-2	XAS1200AB-2 XSH1200AB-4	XSHP1200AB-4 (双通门)	XAS1500AB-2	XAS1800AB-2
底层展示板 (长×宽mm)		845×479	1145×479	1145×479	1444×479	1744×479
中层展示板 (长×宽mm)		819×380	1119×380 1089×380	1089×380	1419×380	1719×380
外形尺寸 (mm)	长	900	1200	1200	1500	1800
	宽	765	765	775	765	765
	高	1206	1206/1700	1700	1206	1206
功率 (W)		806	806/1168	1168	1168	1168

三明治柜		XOS1200A	XOS1500A	XOS1800A
展示板 (长×宽mm)		1081×582	1381×582	1681×582
外形尺寸 (mm)		1200×750×888	1500×750×888	1800×750×888
功率 (W)		490	670	720

定制	增加LED灯	LED灯色温	箱体材质 /贴面	框架颜色	底层/中层展示面 玻璃颜色	层架撑杆 颜色
S系列 蛋糕柜	●	●	●	●	●	●
A系列 蛋糕柜	●	●	●	●	●	●
三明治柜	●	●	●	●	●	●

以上定制式样信息仅供参考,具体情况请咨询我司销售代表。

# 商用洗碗机

Dishwashers





60秒面向  
西餐、快餐

90秒面向  
中餐

120秒面向  
火锅

人性化操作面板，三档洗涤模式，适应各种场景



- 清洗臂洗涤设计配合不规则角度出水口，最大程度拓宽洗涤范围，增加餐具洗涤次数，让餐具更加卫生。
- 内外SUS304不锈钢机身，经久耐用；圆角设计，再配合一体形成的洗涤槽



嵌入式餐具筐支架设计，不仅方便拆卸，易于日常清理，更加降低了支架与机器的使用摩擦。

## 喷淋水量仅为2.5L，大幅减少耗电

- 省水：仅用少量清水即可喷淋干净
- 省电：用水量少=用于加热的电量少

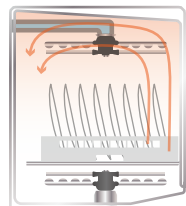

双层不锈钢洗涤室，水管的隔热保温功能表现出色，在使用中能够有效防止热量散失，可连续高温清洗。同时实现高清洁力×节能。



门开关锁定功能，防干烧保护功能等多重保护系统的设计，科学严谨而又富有人性化



洗碗机标配碟筐1个



# 台下式洗碗机 XWT-500A



洗涤能力	60筐/小时
耗水量	标准: 2.5L/筐
洗涤温度	洗涤55~65°C、喷淋82~92°C
外形尺寸	W600×D600×H800mm
清洗槽	SUS304 一体成型
外壳	SUS304 不锈钢外壳

适用于就餐人数100人以下咖啡店、酒吧等小型场所。

电源规格按需可以选三相或单相。

本产品清洗碗、碟、杯子、勺子、筷子、刀叉等各类餐具。

6寸碟 1筐 27个	1620 个/小时	10寸碟 1筐 16个	960 个/小时	陶瓷杯 1筐 20个	1200 个/小时	水杯 1筐 36个	2160 个/小时
------------------	--------------	-------------------	-------------	------------------	--------------	-----------------	--------------

## 电气参数

型号: XWT-500A	XWT-500A-1
电源: 380V三相五线制/50Hz	单相三线 220V 50Hz
额定电流: 22.1A	18.8A
总功率: 9.7kW	4.7kW
洗涤加热功率: 1.7kW	1.7kW
喷淋加热功率: 7.5kW	2.5kW
水泵功率: 430W	450W

	连接	规格
(A)	洗碗机进水	G3/4
(B)	主洗水箱排水	排水软管 L1500mm (32mm内径×42mm外径)
(C)	电源线	L1500mm, 无插头

## 基本参数

洗涤模式: 60秒 (90秒、120秒) 模式
水槽容量: 洗涤19L、喷淋 6.5L
装载高度: 315mm
洗涤筐尺寸: 500×500mm
重量: 净重70kg/毛重86kg

## 工作条件

环境温度: 5 - 35°C
相对湿度: 最大85%
进水条件: 最高温度50°C、最高硬度100mg/L
供水压力: 0.2-0.5MPa

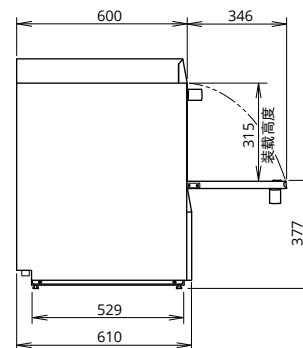
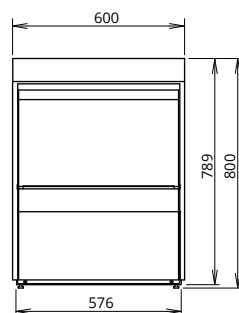
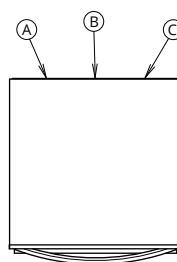

# 揭盖式洗碗机 XW-600A



洗涤能力	60筐/小时
耗水量	标准: 2.5L/筐
洗涤温度	洗涤55~65°C、喷淋82~92°C
外形尺寸	W637×D760×H1522mm
清洗槽	SUS304 一体成型
外壳	SUS304 双层不锈钢外壳

适用于就餐人数100人以下咖啡店、酒吧等小型场所。

本产品清洗碗、碟、杯子、勺子、筷子、刀叉等各类餐具。

6寸碟 1筐 27个	1620 个/小时	10寸碟 1筐 16个	960 个/小时	陶瓷杯 1筐 20个	1200 个/小时	水杯 1筐 36个	2160 个/小时
------------------	--------------	-------------------	-------------	------------------	--------------	-----------------	--------------

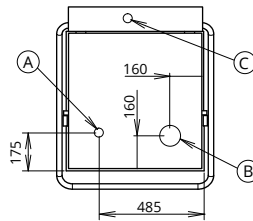

	连接	规格
(A)	洗碗机进水	G3/4
(B)	主洗水箱排水	排水软管 L2000mm (32mm内径×42mm外径)
(C)	电源线	L200mm, 无插头

## 电气参数

电 源：380V三相五线制/50Hz  
 额定电流：35.5A  
 总 功 率：15.71kW  
 加热器功率：洗涤 3kW、喷淋 12kW  
 水泵功率：710W

## 基本参数

洗涤模式：60秒(90秒、120秒)模式  
 水槽容量：洗涤26L、喷淋 7.8L  
 装载高度：450mm  
 洗涤筐尺寸：500x500mm  
 重 量：净重70kg/毛重86kg

## 工作条件

环境温度：5 - 35°C  
 相对湿度：最大85%  
 进水条件：最高温度50°C、最高硬度100mg/L  
 供水压力：0.2-0.5MPa

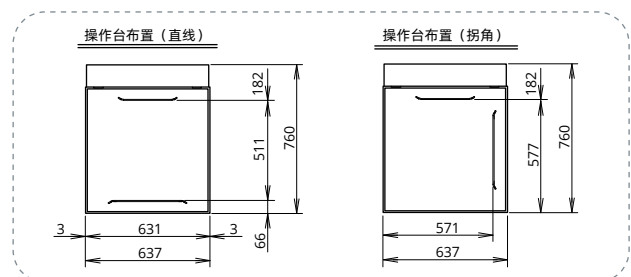
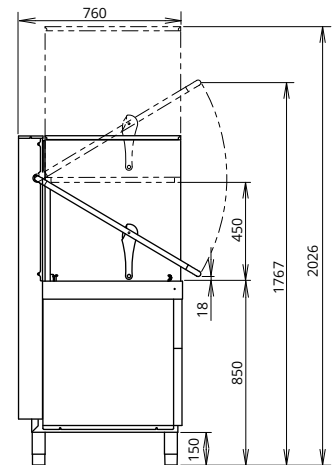
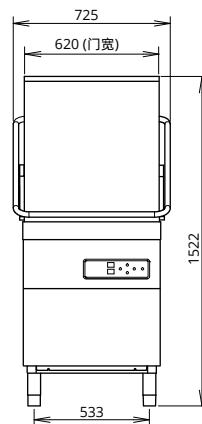

本目录中所记载的内容为2025年12月的内容。  
为提升品质,本目录所列规格可能未经通知即进行更改。



星崎集团践行可持续发展理念,  
通过业务活动推动环境保护和  
社会课题的解决。



了解更多,请扫码访问集团官网。

# ICE MATE

by  HOSHIZAKI

上海事务所 (021)5228-8181	北京事务所 (010)8576-0542
杭州事务所 187-5809-4606	青岛事务所 151-6527-7505
广州事务所 (020)8130-0337	沈阳事务所 187-0404-4366
深圳事务所 (0755)8211-6192	西安事务所 189-9113-0788
厦门事务所 (0592)5109-107	成都事务所 (028)8676-5458



星崎微信公众号

## 星崎商厨智造(苏州)有限公司

苏州市工业园区青丘街15号

Tel: (0512)6280-7850

Fax: (0512)6280-7860

报修专线: 400-908-9088

www.hoshizaki.com.cn

info@hoshizaki.com.cn

