



### IM-65NE-LM

日产冰量: 40kg



- 冰块为实心硬冰，外形完整，颗粒分明，IM系列大方冰不仅透明纯净，还具有中心温度低，不易融化的特点。
- 全封闭水回路彻底切断杂物混入途径，确保制冰过程不受污染。
- 喷淋并自然排除水中的杂物，确保制冰原料的纯净。水源纯净，制成的冰块才会晶莹剔透。
- 冰块在制冰过程里不断被制冰室内壁挤压，变得更低温、坚硬，不易融化。
- 智能控制系统自动优化制冰过程中的能耗，减少成本投入。
- 前方插入式空气滤网便于客户自主清洁维护。过滤网的及时维护可以延长设备使用寿命，减少售后维修的频率和费用。
- 电子屏显示，机器异常，故障一目了然。



### 冰块形状/重量

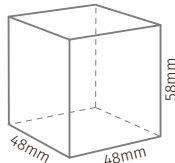

大方冰:110g

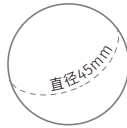

球形冰:45g

### 保修

制冰机整机,储冰箱整机保修2年,制冰机的压缩机保修开始日起3年。(外装类面板,空气过滤网等消耗品的更换不在保修范围内。)



### 制冰能力

	24小时制冰量(kg)			冰块尺寸	制冰过程时间(分)*3	每过程制冰量(kg/个)
	10°C/10°C*1	21°C/15°C	32°C/21°C			
IM-65NE-LM	40*2	33	25	大方冰	62	1.44/12

\*1 测试室温 / 测试水温    \*2喷淋口 10mm    \*3 空气温度 21°C、水温 15°C

### 制冰能效

	24小时耗水量(ℓ)			额定功率(W)	100kg冰制作成本*	
	10°C/10°C	21°C/15°C	32°C/21°C		耗水量(ℓ)	耗电量(kWh)
IM-65NE-LM	870	80	60	400	240.0	38.4

风冷    水冷    \* 空气温度 32°C、水温 21°C

日产冰量:40kg

IM-65NE-LM

一体式大方冰制冰机

## IM-65NE-LM

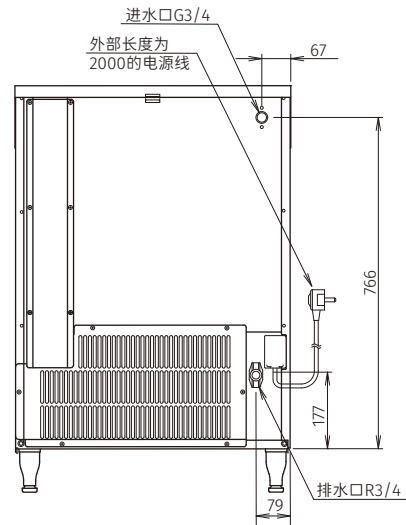
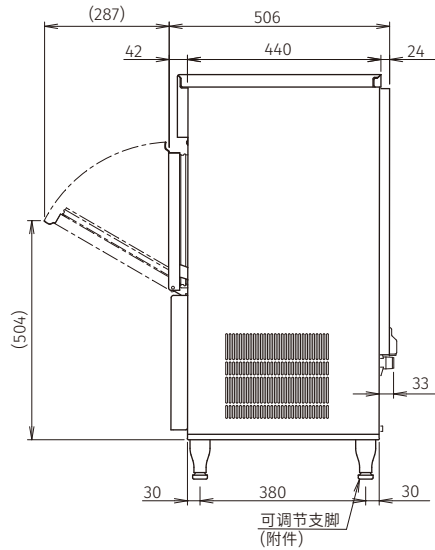
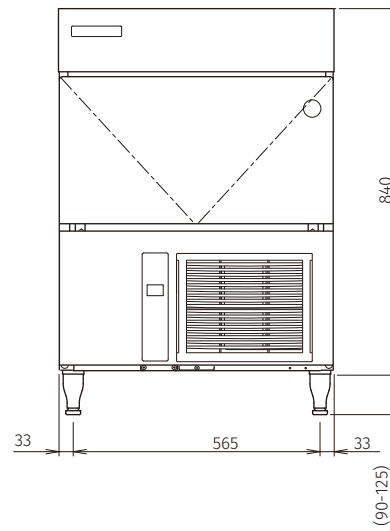
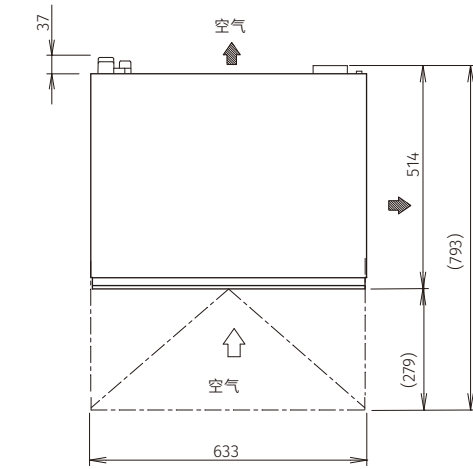

### 基本参数

外形尺寸：633(宽)×506(深)×840+90(高)mm

储冰量：26kg

重量(净重/毛重)：53kg/61kg

包装：纸箱 735(宽)×570(深)×1012(高)mm

冷媒：R134a/230g

水管链接：进水口G3/4、排水口Rc3/4

外壳材料：不锈钢、镀锌钢(后侧)

热损耗：800W

制冰板：镀锡材料

### 电气参数

交流电源电压：单相220~240V 50Hz

电流：2.5A/启动电流：15A

电源容量：最小0.99KVA(4.2A)

### 工作条件

环境温度：1~40°C

进水温度：5~35°C

供水压力：0.7~8bar

电压范围：额定电压±6%

日产冰量：40kg

IM-65NE-LM

一体式大方制冰机

\*本公司保留随时变更规格和设计的权利，恕不另行通知。