



尺寸/容量

有效容积: 542L ■ 冷藏 299L ■ 冷冻 243L
 外部尺寸: W700×D800×H1990(-2020)mm
 内部尺寸: ■ 冷藏 W596×D580×H708mm
■ 冷冻 W596×D611×H721mm
 门开口尺寸: W668×H692mm
 包装: 纸箱 W760×D920×H2075mm
 重量: 净重118kg/毛重140kg

电气参数

电源电压: 单相220~240V 50Hz
 耗电量: 7.47kWh/24h
 额定电流: 3.1A
 额定功率: 512W

HRFE-77B-CHD

- 有效容积: 542L (冷藏299L、冷冻243L)
- 外形尺寸: 宽700×深800×高1990mm
- 温度范围: 冷藏 -6~+12°C, 冷冻 -25~-7°C
- 不锈钢机身, 使用寿命长, 经久耐用, 维修方便
- 库内温度变化区间稳定在设定温度的 ±2°C, 利于食品的保鲜
- 通过70万次开关门试验, 经久耐用
- 机组可拆卸, 便于现场维修
- 45°内凭冰箱门的自重自动关门
- 可拆卸门封条, 拆装方便, 清洁、替换都非常简单
- 门框内藏加热丝, 避免结露现象
- 箱体内部弧形角落设计, 日常维护不留死角

基本参数

温度控制范围: ■ 冷藏 -6~+12°C ■ 冷冻 -25~-7°C
 制冷剂: ■ 冷藏 R134a ■ 冷冻 R404A
 制冷系统: 强制空气循环
 外部材料: 不锈钢、镀锌板(背面, 顶部, 底部)
 内胆材料: 不锈钢、ABS塑料(门)
 隔热材料发泡剂: 环戊烷
 除霜系统: 加热器
 除霜控制: 微处理器控制
 支脚: 塑料 调节90mm ~ 120mm
 层架: 4片
 工作条件: 环境温度 5~43°C / 额定电压±6%

定制

- 面包盘导轨 双通门 强制蒸发 左开门
 增加层架 150mm脚 脚轮

有效容积: 542L

HRFE-77B-CHD

立式双温冷柜(不锈钢门)

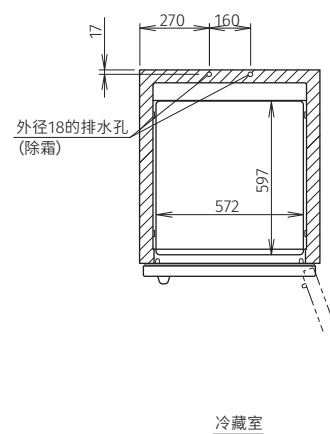
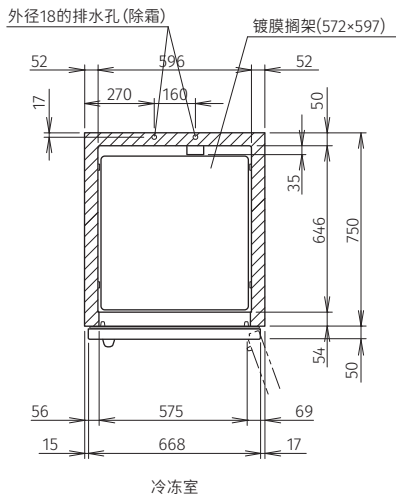
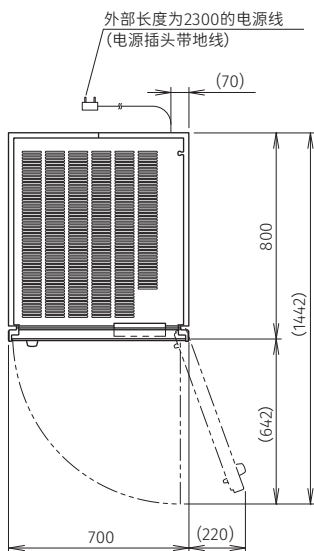

插头

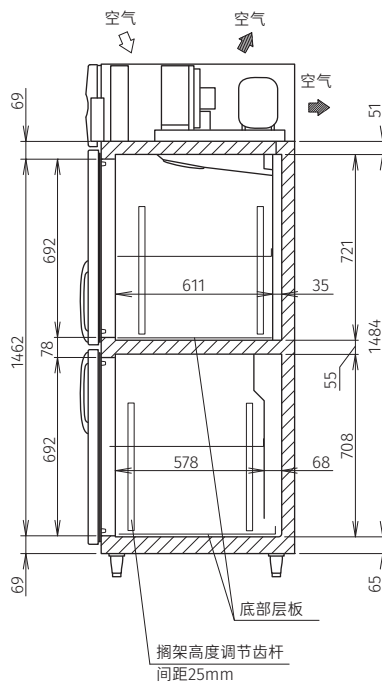
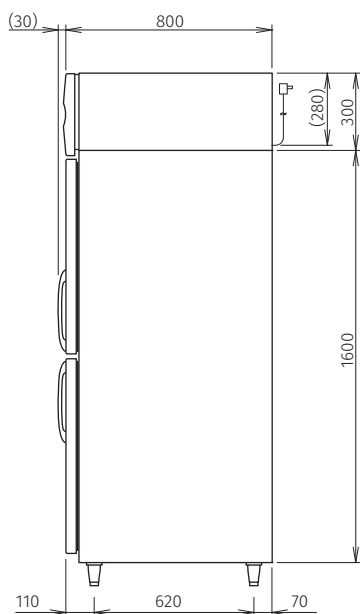
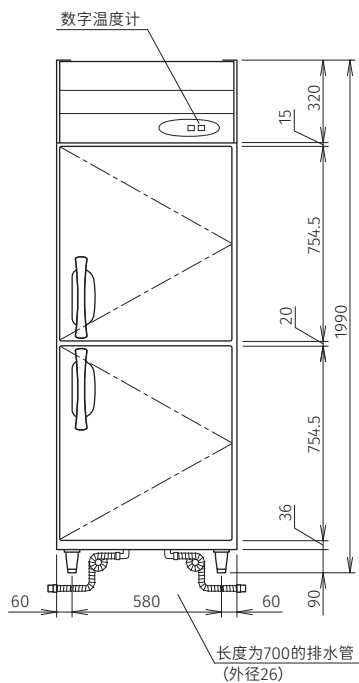

认证



保修

保修开始日起1年。
(外装类面板,空气过滤网等
消耗品的更换不在保修范围内。)



*本公司保留随时变更规格和设计的权利,恕不另行通知。